

Harakan ensimmäiset palstat ja niiden tarinat

- ✓ osa 3: Länsiosa
Leppävaaran kirkolta
Sepelkyyhkyntielle

*Leppävaaran
kansalaismuisti-ilta
12.3.2025
Arja ja Markku Salmi*

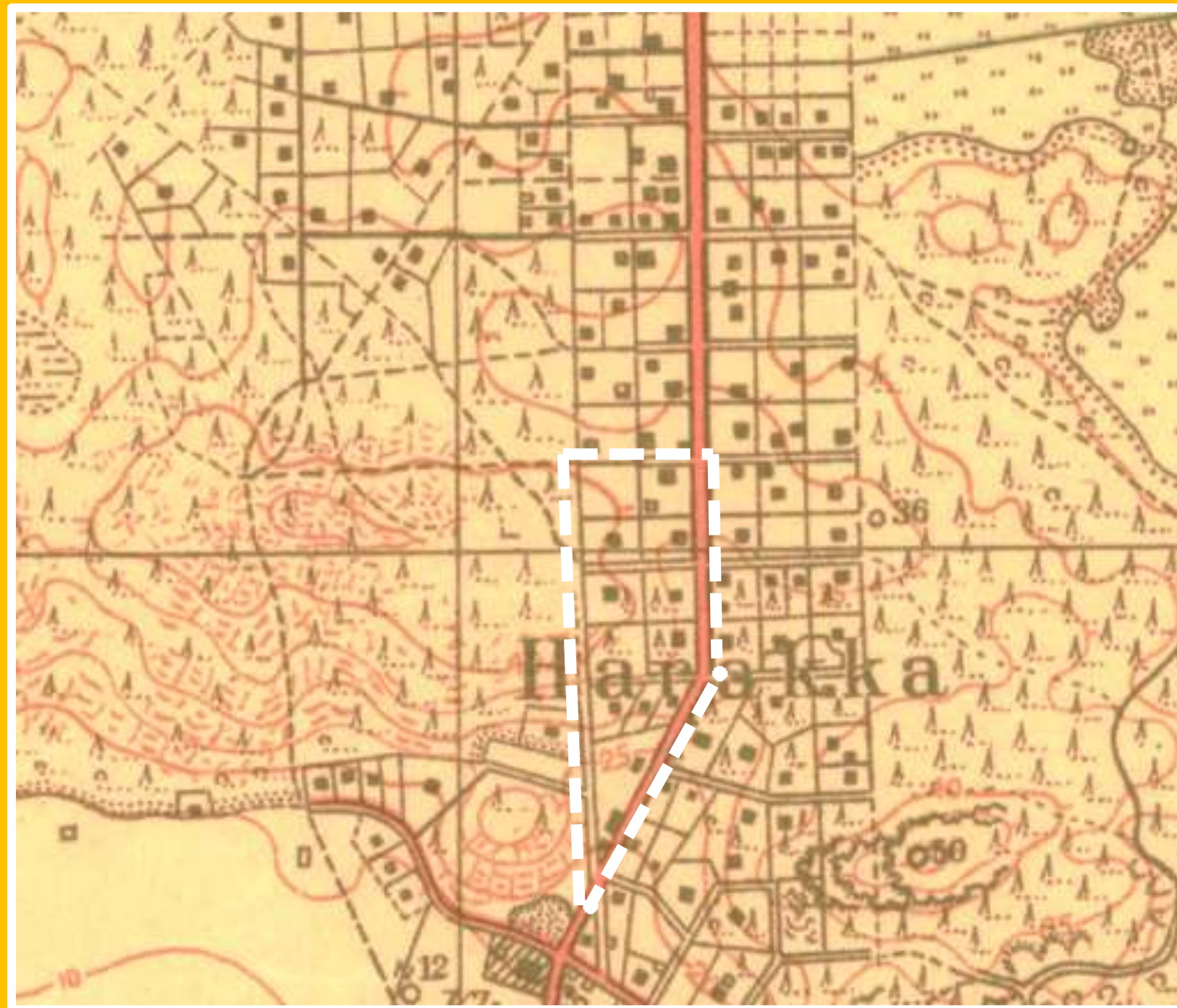

Harakan ensimmäinen palstoitus vuodelta 1907

Tässä esityksessä tarkastellaan 11 palstaa Lintuvaarantien länsipuolella eli palstoja numeroilla P 15-17, P 26-29 ja P 36-39

P 15: Suutari Lund (iso palsta jaettu useassa vaiheessa osiin)

P15a”Kulmapalsta”: Axelssonin kauppa/Valon kauppatalo

P15b: Kino Pirtti

P15c: Haatajan pelto- ja laidunmaa

P15d: Kelloseppä Ikonen

P15e: Tienhaara ja muut 40-luvun uudet talot

P 16: Työmies Hugo Packalén, suutari G. Ullman (jaettiin kahteen osaan)

P16a”Solgård”: Ullman, Taiminen,... Kepsut

P16b”Albo”: rakennusmestari Intonen, ... Sandelin

P 17: Merikapteeni Schwind, ..., vahtimestari Osenius (jaettiin kahteen osaan)

P 17a”Rosenhärd”: Rosenqvist, Ahokas

P 17b ”Nissebo”: vahtimestari Osenius, myöhemmät vaiheet epäselvät

P 26: Postiesimies Himanen, prof. Hollo, prof. Lindström

P 27: Rakennusmestari Rousti, ins. Heinonen, ... valokuvaajat Marita ja Hoge Eklund

P 28: Rakennusmestari Väänänen, Himaset, Hardt, ... Kivimäen lastenkoti

P 29: Vaatturi Hakkaraisen kakkostalo (sitä ennen linnoitusupseeri Sakovitz ja tullivirkamies Hurme)

P 36: Vaatturi Hakkarainen

P 37: Salmelat, Paunin pukimo, Asuntola Alberga Oy eli ns. Kurikan kasarmit

P 38: Eloranta, vaiheet epäselvät, nyt paikalla 1964 rakennettu kerrostalo (Sepelkyyhkyntie 4)

P 39: Elorannat, myöhemmin Iso-Elanto

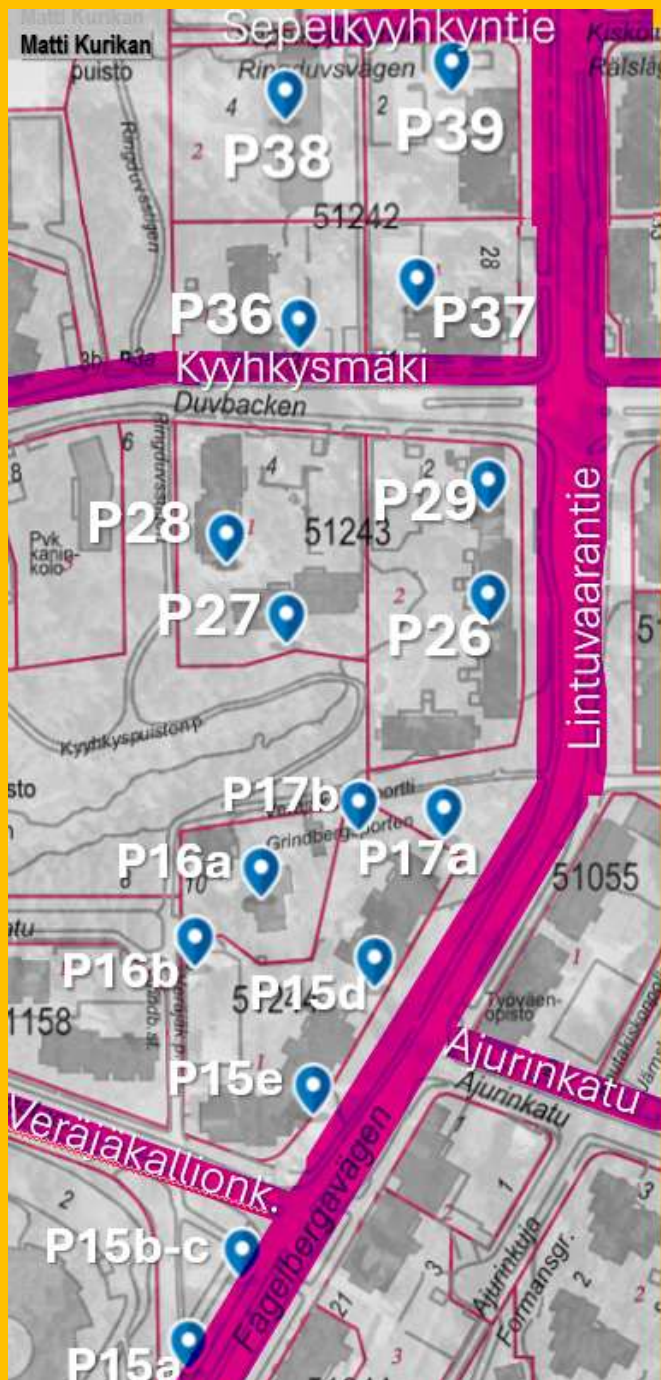

Koskisen palstoitusalue Valtatien länsipuolella 1907

Ensimmäisten palstanomistajien ammattijakautuma

- Ylempi keskiluokka 30 %
 - Mm. palstatilallinen 8, maisteri 5, insinööri 3, merikapteeni, oik.kand, fil. kand, liikemies ...
- Työväki 25 %
 - Mm. työmies 16, kirvesmies 4, monttööri 2, kirvesmies, rappari, maalari, vahtimestari ...
- Keskiluokka 25%
 - Mm. kauppias 6, rkm 4, teknikko, poliisi, asemapäällikkö, konttoristi, asioitsija ...
- Ammatinharjoittajat 15 %
 - Mm. vaatturi 3, suutari 2, puuseppä 2, tullivartija, kelloseppä, metsänvartija...
- Muut 5 %



Peukaloisenpolku/
Punatulkuntie

Sepelkyyhkyntie/
Kiskottajakuja

Kyyhkysmäki/
Vallikatu

Ajurinkatu

P 15:
Suutari Lund
Lintuvaarantie 14-16

Suutari Lund oli Bergansin tilan työväkeä ja hän asui perheineen pienessä mökissä palstalla 15.

Niinpä Koskinen pestasi hänet toimimaan paikalla olevana asiamiehenä ja esittelemään myynnissä olevia palstoja asiakkaille.



Suutari Lundin (lippalakissa ylärivissä) perhettä ja muuta sukua miniöineen ja vävyineen vuonna 1918 palstalla 15, kuva: Carita Ullman

P 15a: Axelsson ja Valon kauppatalo Lintuvaarantie 14

1912 Harakan ensimmäinen kauppatalo

- Tukkukauppias Oskar Parkkinen rakennutti talon Helsingistä tuoduista purkuhirsistä kolmion muotoiselle ”Kulmapalstalle”
- Kauppiaina toimi Johan Axelsson ja poika jatkoi vielä 1920-luvun lopulle Johanin kuoltua.

1929 talo siirtyi Axelssonin vävyllä Fredrik Valolle ja vaimo Lydialle

- Fredrik oli puuseppä, eikä Lydia-vaimokaan halunnut ryhtyä kauppiaksi
 - Kaupan tilat talon pohjakerroksessa vuokrattiin ja Valon perhe asui talon yläkerrassa
 - Kauppiaita ehti vuosien olla useita, mm. Merilehti, Väyrynen, Tähtinen ja Kotola
- Kaikkiaan kolme sukupolvea Valoja ehti asua talossa ennen purkamista 1970-luvun lopulla.



Kuva: Pirjo Vermasvuori, Lese

- Kauppa- ja teollisuuskalenterissa (1913-17) liike oli nimeltään **Axelsson, Johan Fredrik, Mat- och kolonial- varuhandel, Bergans gård.**
- Kauppiaina 1922 jatkanut poika Anton Autere oli ottanut suomenkielisen sukunimen. Kaupan nimi oli vuoden 1922 kauppakalenterissa nyt **Autereen sekatavarakauppa, Suurhuopalahti**
- Vallitöiden aikaan kaupalla toimi ”työmaaruokala”

P 15a: Tabe Slioor

- Kohumissi Tabe Slioor oli Valon kaupassa myyjättärenä sota-aikana
 - Hän oli Irma Karlssonin ystäviä
- Tabesta kehittyi vankka muotialan ammattilainen
- Hänellä oli mannekiinikoulu ja hän avasi vaateviennin sekä Neuvostoliittoon että Amerikkaan

**Robert Kennedy ja Tabe keskustelevat vaalitulaisuudessa New Yorkissa.
Kuva: Ville Karlsson**



**Taba Slioorin Corvette on 24.1.78 lähdössä Suomeen. Auto oli usein parkissa Postipuuntien Taben vieraillessa Irman luona.
Kuva: Ville Karlsson**

P 15b: Kino pirtti

Lintuvaarantie 6

Kauppias Axelssonin poika Karl Koski perusti 1926 vanhempiensa omistaman kauppakiinteistön viereen elokuvateatteri Kino Pirtin.

Koski oli entinen upseeri ja toiminut muun muassa Keski-Suomen rykmentin komppanian päällikkönä. Vuonna 1927 Karl Koski luopui upseerin urasta ja ryhtyi elokuvayrittäjäksi veljensä omistaman kaupan naapurissa.

Toiminta kuitenkin loppui, kun teatterirakennus paloi 1933 jo toistamiseen, ja tällä kertaa perustuksiaan myöten. Vakuutus oli juuri ehditty irtisanoa.



Kuva: Holopaisen albumi

P 15b: Kino Pirtin ohjelmistoa Lintuvaarantie 16

Työväen Elokvakeskus Osakeyhtiö

ENSI-ILTA

BIO-KAMERA

Hämeentie 78, Vallila

"AMANULLAHIN MAA"
(Afganistan)

Ainutlaatuinen kiintoisa elokuva, ennen Amanullahin kukistumista kuvattu.
"Lentokoneet taistelussa heinäsiirkkoja vastaan"

KINO-PIRTTI
Leppävaara (Alberga)

"Henkipatosta komisaariksi"
7-os. elokuva Neuvosto-Venäjäiltä.

"Aivastus"
2-os. pilokuva Anton Tšehovin mukaan.

AVAISNAYTANTO 1 P. HELMIKUUTA. — TERVETULOA!

POHJOLA
Käpylä, Vipulentie 21
Käpylän Urheilijain talo.

"Tyttö ja hatturasia"
3-os. huvinäytelmä Venäjältä. — Valmistanut: Sow-Kino.

"Kolme Annaa"
Anton Tšehovin mukaan. — Valmistanut: Meschrebom-filmi.

AVAISNAYTANTO 8 P. HELMIKUUTA.

Työväen Elokvakeskus Osakeyhtiö

Työväen Elokvakeskus

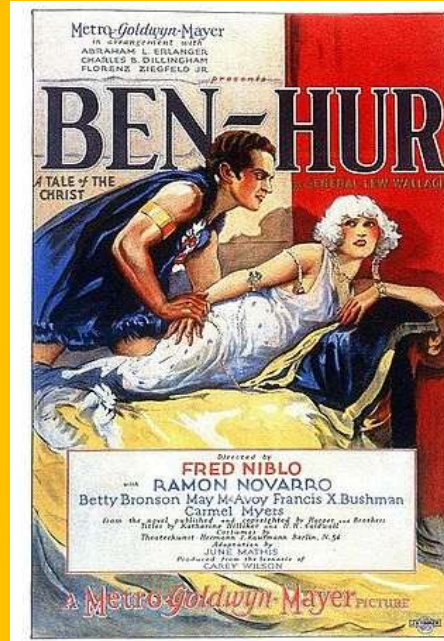

Avajaisissa esitetty elokuva oli Ben-Hur.

Perimätiedon mukaan koululaiset, jotka kutsuttu avajaisiin istuivat lattialla, kun penkkejä ei vielä ollut saatu käyttöön.



Kino Pirtin ensimmäisen palon syttyessä 30.1.1928 näytettiin elokuvaa "Viimeinen yö".

Kuvassa Lili Damita Princess Nadyanin roolissa.

P 15c: Haatajan pelto ja laidunmaa

Lintuvaarantie 16

Elokuvateatterin palon jälkeen Valtatien toisella puolella asunut Vihtori Haataja osti alueen, joka otettiin viljelykäyttöön.

Haataja oli maalta kotoisin ja harrasti kotitarveviljelyä. Pitämilleen hevoselle ja lehmällekin tarvittiin laidunmaata.

Palstan 15 naapurissa asunut Selinin muori, jolta naapurit hakivat tinkimaitoa, käytti myös tätä aluetta laitumena.



Selinin muori, kuva: Maj Forsman

P 15d: Kelloseppä Ikosen talo
Lintuvaarantie 20



Kuva: Seppo Ikonen

P 15d: Kelloseppä Ikonen Lintuvaarantie 20

Kelloseppä Ikonen oli Pietarin taideakatemian kasvatti, joka muutti evakkona Leppävaaraan. Hän oli originelli ilmestys, joka mielellään pukeutui hienosto-naisen asuun ja sipsutteli Leppävaaran teillä.

Tekemänsä ”Lukeva nainen” –patsas näkyi Valtatielle ja oli elävän näköinen, ohikulkijat pysähtyvät tervehtimään ja kyselemään kelloa tai tietä.

Patsas oli pitkään kateissa, mutta löytyi ja restauroitiin ja on edelleen Ikosen veljenpojan suvulla.



Kuva: Seppo Ikonen



Kelloseppä Ikonen verstaassaan, kuva: Seppo Ikonen

P 15e: Veräjäkallionkadun (ent. Vanhantorpantien) ja Lintuvaarantien risteys

Kuvassa vasemmalta:

- Toikka
 - Ent. Selinin talo
- Irene Selin
- Ville Koski
- Atte Sandelin
 - Ent. Intosen talo
- Tienhaaran talo

Tienhaaran talossa:

- Pohjakerroksessa Kytösahon valokuvaamo
- ”Ala-Baari”
- 2. kerroksessa Tienhaarat, yläkerrassa vuokralaisia
- Jonkun aikaa talossa toimi myös kampaamo



Kuva: Markku Laine, Lese

P 15e: Tienhaaran talo
Lintuvaarantie 18



NATSA NATSA

TÄNÄÄN KLO 20 SUURSUOSIKKIMME

Sulevi Tienhaara

TUULA IKÄHEIMO
Eddy and the Barbet Wires
Seuraavat: ensi keskiviikkona



Kuva: Markku Laine

1907 Palsta 16 oli ensimmäinen Koskisen myymä tontti Harakan palstoitusalueella

- Työmies Hugo Packalén osti, muttei rakentanut.

1909 palsta myytiin suutari Gustav Ullmaselle

- Hän rakensi palstalle huvilan ja etelään avautuva kiinteistö sai nimeksi ”Solgård.

1916 ”Albo” lohkottiin P16:n lounaisnurkasta

- Ehti olla parilla muulla omistajalla ennen kuin rakennusmestari Kalle Intonen osti sen 1922 (P16b).

1927 Solgård myytiin rappari J. Taimiselle

- Pitkäaikaisina vuokralaisina 1940-luvulle asti huvilassa asui Forsman perhe. Lue Maj Forsmanin muistelmia tuolta ajalta https://lepuski.fi/muistoja_lapsuudesta_30122013.html

2025 Huvila on edelleen tallella, mutta muut-
tanut muotoaan niin, ettei tunnista samaksi

- Tunnetaan nyt Kepsujen palstana (tontilla 2 huvilaa)
- Ajankohtaa, milloin tuli Kepsuille, ei ole tiedossa.



Taimiset omistivat suutari G. Ullmasen rakentaman huvilan vuodesta 1927 alkaen, kuva: Carita Ullman/LeSe

Solgårdilla oli aikoinaan 2 osoitetta: Rajatie 5 ja Kulmatie 7.

P16a: Kepsujen palsta, kakkostalo



Kuva: Markku Salmi, Lese

P16a: Kepsujen palsta nyt, vanhaa huvilaa laajennettu moneen suuntaan.



Kuva: Markku Salmi, Lese

P 16a: ”Solgård”, Kepsun pojat Veräjäkallionkatu 10

Vanhempi pojista Saulo on historiantutkija, joka on erikoistunut paikannimiin. Hän toimi myös ruotsinkielen opettajana.

Saulo on mm. selvittänyt Espoon keskiaikaista nimistöä. Hän on voinut osoittaa että Leppävaaran alueen kylien nimet ovat suomalaista alkuperää, ja että asutus on levinnyt tänne Vanhakylän kautta Hämeestä.

Nuorempi poika Jouni teki arkkitehtinä elämäntyönsä Espoon rakennusvalvonnassa.

Poikien äiti on keramiikkataiteilija Assi Kepsu.

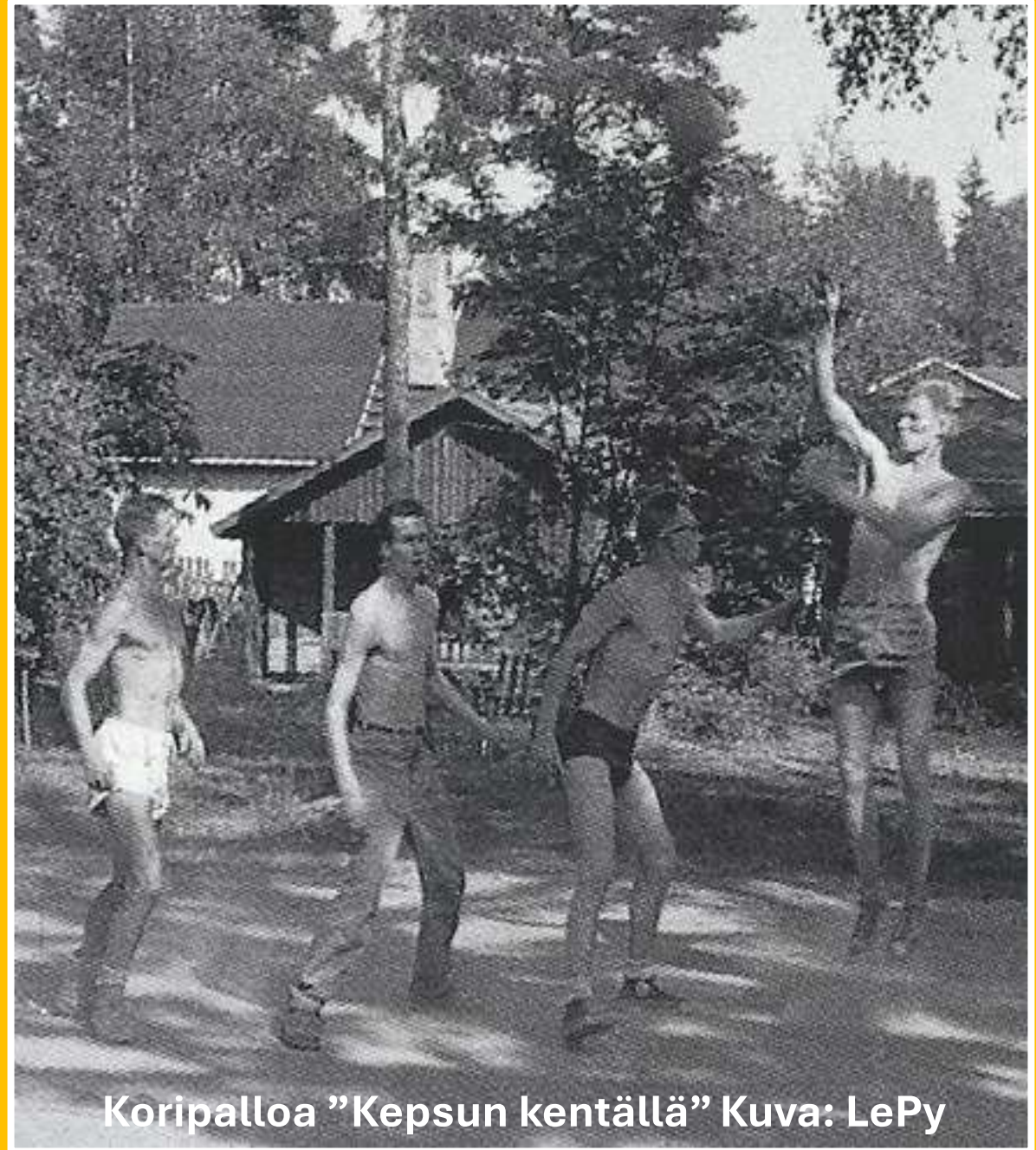

Koripalloa ”Kepsun kentällä” Kuva: LePy

P 16b: Rakennusmestari Intonen

Veräjäkallionkatu 1

Maj Forsman-Vakion mukaan Intonen oli originelli ja omissa oloissa elävä poikamies.

Hän ystävystyi Maj'n äidin Saimi Forsmanin kanssa Taimisen talon rajalla olevalla yhteisellä kaivolla (oli kiitokseksi "testamentannut" Saimille tekemänsä kauniin lipaston).

Hirsimökissä oli kaksi kerrosta, huoneita oli 3 ja pinta-alaa 34 m². Huvilan yläkerrassa asuivat Maj'n kertoman mukaan Sirkka ja Kerttu Koivunen.



Intokuva: Ville Karlsson

P16: Rakennusmestari
Intosen ja Taimisten
yhteinen kaivo



Kuva: Maj Forsman

Rva Forsmanin lipasto, jonka
Intonen oli tehnyt



Kuva: Maj Forsman

P 17a: ”Rosenhård”

Lintuvaarantie 22

Merikapteeni Ludvig Schvindt hankki palstan 1910 ja rakennutti huvilan.

Kiinteistöllä ehti oli useita omistajia, kunnes 1922 päättyi vahtimestari Karl Oseniuselle. Hän jakoi palstan kahtia: isompi osa Valtatien varteen ”Rosenhård” ja pienempi naapuri ”Nissebo” Taimisen puolelle.

Faktori Rosenqvist osti 1927 ”Rosenhårdin”. Perheen tytär Lea avioitui Esko Ahokkaan kanssa ja he muuttivat huvilaan asumaan.



Esko Ahokkaan maalaus kotitalostaan, joka sijaitsi Valtatien ja Kulmatien risteyksessä. Taustalla pilkottaa Larssonien huvila. Kuva: Seppo Ahokas

Seppo Ahokas - 7000 keikan rumpali

Seppo aloitti muusikon uransa varhain

- Isä Esko oli myös muusikko, kunnes menetti kätensä sodassa
- Seppo aloitti kitaristina mutta päätyi rumpaliksi
- Seppo on soittanut paitsi omassa yhteessään myös paikallisten Pauli Kömin ja Risto Kujanpään orkestereissa
- Pauli Kömi ajoi siviilissä Mansikkalan leipäautoa ja tunnettiin ”laulavana pullakuskina”

Seppo Ahokas keikkailee edelleen.

Pikkukuvassa talon rappusilta: Ylempänä Seppo Ahokas, Juhani Ahokas ja Heikki Sandell alempana, kuvat: Seppo Ahokas

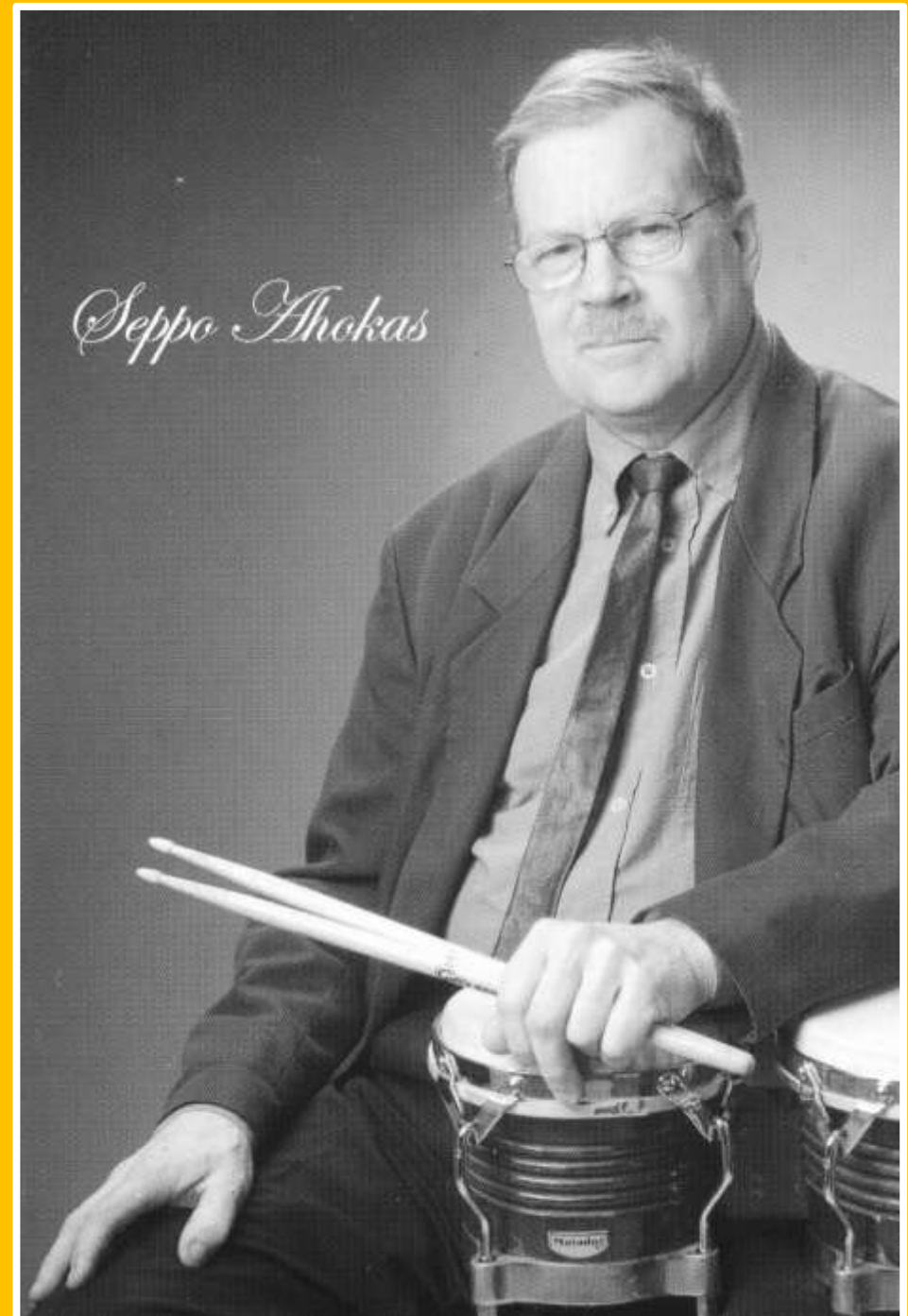

P 26: Rousti. Heinonen. Silberbergin silkkikutomo, Larsson, Eklund

Lintuvaarantie 24

1909 Yksi Harakan ensimmäisiä uudisrakennuksia

- Rakennusmestari Rousti osti ja rakensi
 - Komea 2-kerroksisen hirsihuvila (95 m²)
 - Rousti tunnetaan yhä v. 1910 ilmestyneestä rakentamisoppaastaan
 - Johti Kera Oy:tä edeltänyttä kattotiilitehdasta

1922 ja 1927 huvila myytiin:

- Ensin insinööri Erik Heinoselle
 - Kaila muistaa insinööri Heinosen huomiota herättäneen alumiinisen urheiluauton Valtatieltä
- Sitten silkkikutomon perustaneelle E. Silberbergille
 - Toimi yhteistyössä naapuripalstalla olleen Madsen-Himasan tekstiilikutomon kanssa (ks. P 27-P 28)

1930-luvulla omistus siirtyi Larssoneille

- Perheen tytär Marita ja hänen miehensä Holger Eklund ovat tunnettuja ammattivalokuvaajia
- Silberbergin kutomo jatkaa toimintaansa P 27:lla
- Sodan aikana suojeluskunta majoittui talossa
- Myöhemmin talossa asui vuokralaisia
- Talo purettiin 1980-luvulla ja purkuhirsistä rakennettiin uusi talo Turenkiin.



Kuva: Markku Laine, Lese

P 26: Marita ja Holger Eklund

- Holger oli Suomen legendaarisin moottoriurheilun kuvaaja
 - Hän oli HS:n kuvaaja vuoteen 1963 asti
- Hän menetti sodassa toisen jalkansa mutta ei antanut sen haitata menoa tai moottoripyörän ajoa
- Holger ja Marita kuvasivat yhdessä suomalaisen moottoriurheilun historiaa Curt Lincolnista Mika Häkkiseen asti
 - He kuvasivat yhdessä n. 500 000 negaa, jotka on lahjoitettu Scuderia Naftalinille
 - Kuvista on koostettu kaksi mittavaa valokuvakirjaa

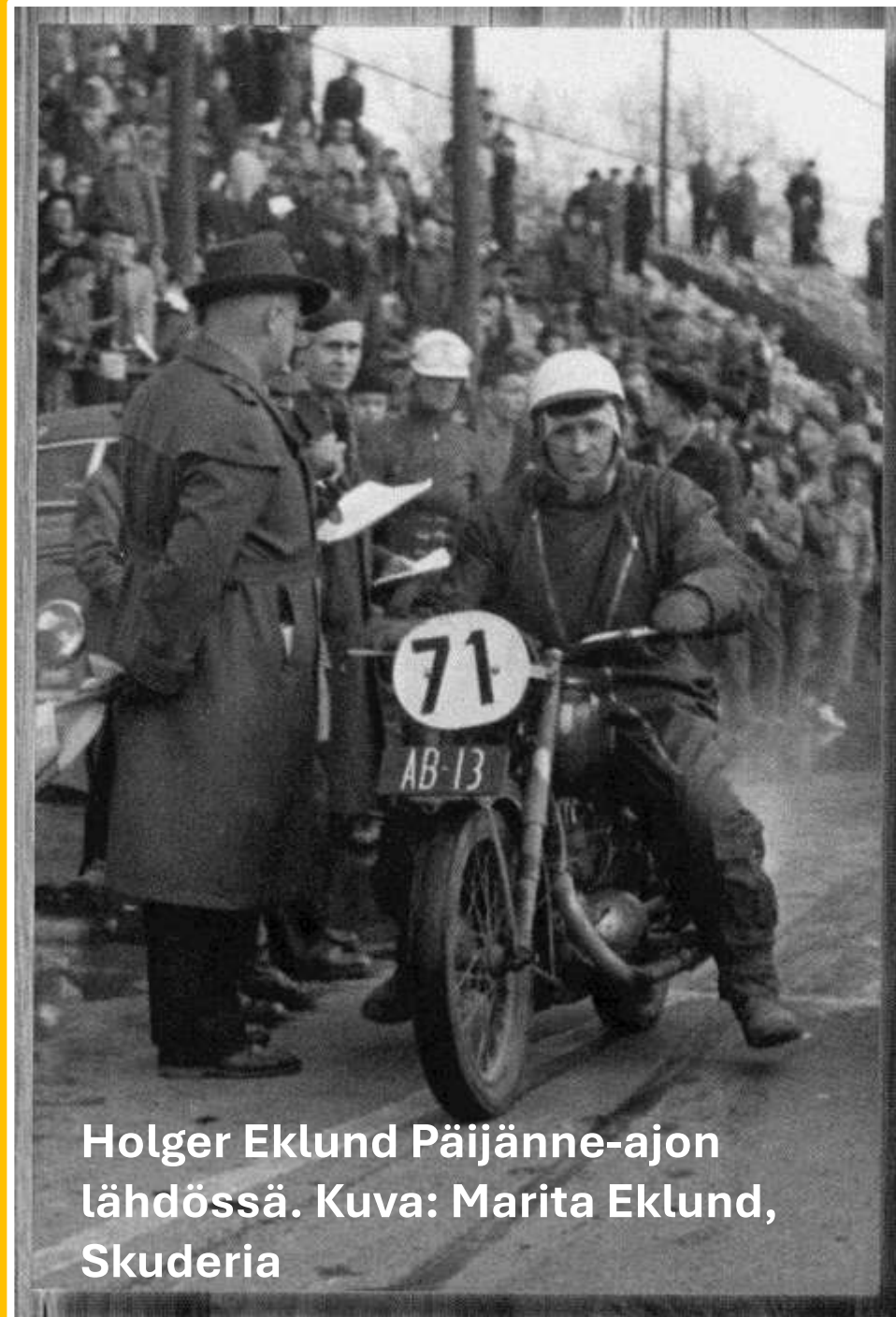

Holger Eklund Päijänne-ajon lähdössä. Kuva: Marita Eklund, Skuderia



Curt Lincoln (nro 39) Eläintarhan ajoissa 1960. Kuva: Holger Eklund, Skuderia

P 26



Kuva: Marita Eklund



Larssonin "Satulinna", yläkuvassa bestiksset Maj ja Marita Eklund Kuva: Maj Forsman-Vakio

P 27: Madsen-Himanen, Hollo ja Lindström

1910 Merikapteeni Ludvig Schvindt oli hankkinut kaksi palstaa (toinen oli P 17)

- Tieto palstan piparkakkutalomaisen huvilan rakentamisen ajasta puuttuu (30-luvun kartalla palsta on rakentamaton).

1925 Kiinteistöllä ehti olla useampia omistajia kunnes päättyi Himasen pariskunnan omistukseen

- Rva Himanen oli tekstiilitaiteilija, myös naapurissa asuneen Ellen Silfverbergin silkkikutomo toimi talossa.

1939 Himanen möi huvilan palstoineen filosofian professori J.K. Hollolle, jonka poika runoilija Anselm Hollo asui täällä ennen muuttoaan ulkomaille 1950-luvun alussa.

1960-luvulla kiinteistön osti professori Lindström, jonka Ronde-pojan monet muistavat.



Kuva: Maj Forsman, Lese

P 27: Anselm Hollo (1934–2013)

Suomalais-amerikkalainen runoilija ja kääntäjä, joka tunnettiin kokeellisesta ja omaleimaisesta runoudestaan.

Yhdisti tyyliinsä avantgarde-perinteitä, ja hänet liitettiin usein Beat-sukupolveen, New Yorkin koulukuntaan ja Black Mountain -runoilijoihin.

Käänsi runoutta suomesta, saksasta ja ruotsista englanniksi (esim. Pentti Saarikoskea ja Paavo Haavikkoa).

Jatkoi filosofi- ja kirjallisuusprofessori isänsä jalanjäljissä kääntäjänä ja kirjailijana, mutta hänen oma runoutensa oli kokeellisempaa ja modernimpaa.

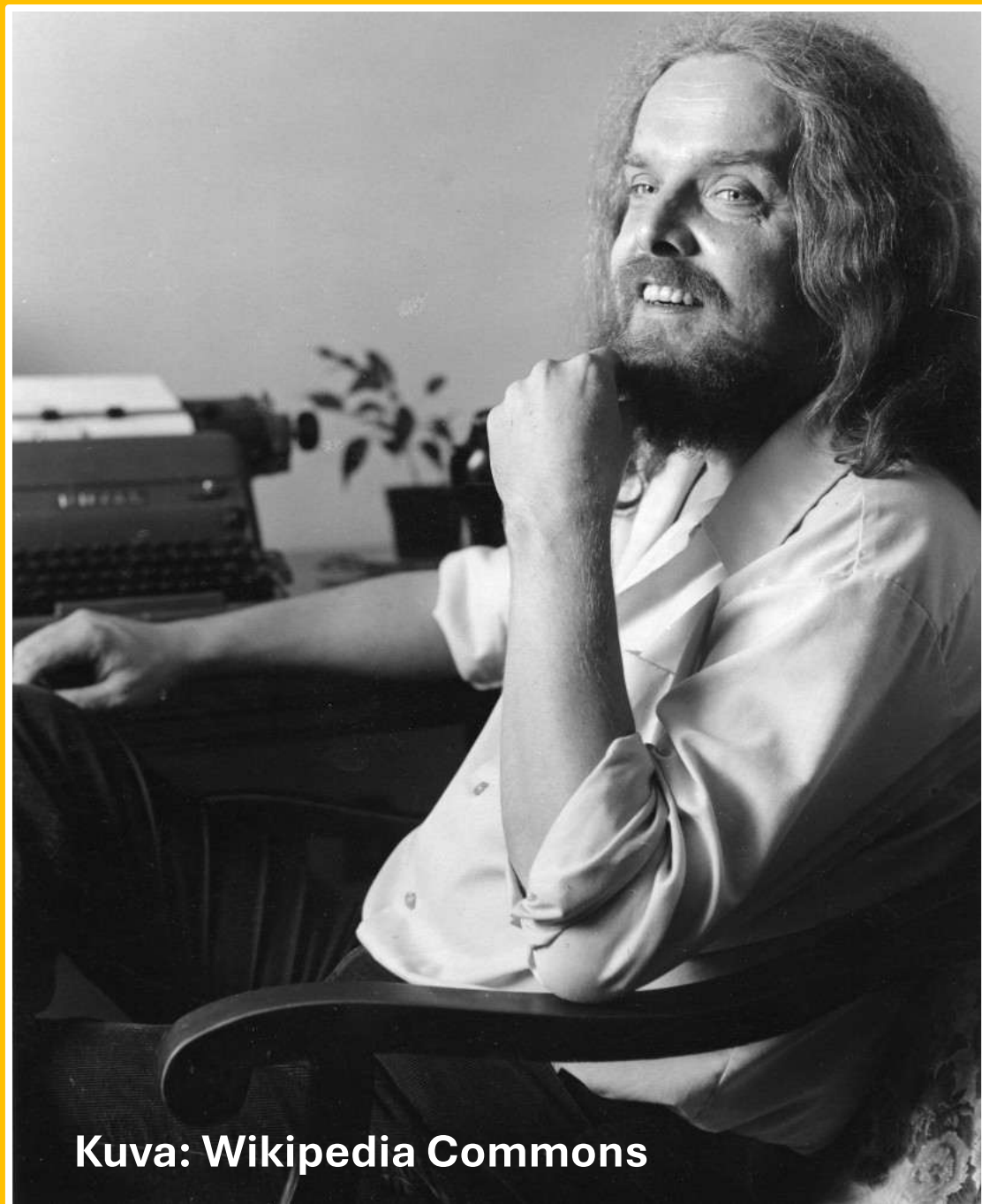

Kuva: [Wikipedia Commons](#)

P 27: Kristillinen lepokoti ”Solberget”

Kyyhkyspuisto

Jossain välissä palstalla on toiminut myös kristillinen lepokoti "Solberget".

Lepokodin teettämässä postikortissa näkyy kaunis kaarisilta. Se vie kulkijan kalliorotkon ylitse ylempänä olevaan huvilaan palstalla P 28 ”Somero”. Molemmat rakennukset ovat kuuluneet lepokotiin.

Lepokodista säilynyt kaksi postikorttia, jotka Pertti Hurmerinta on aikoinaan lahjoittanut seuran arkistoon.

Kristillisen lepokodin vaiheita ei ole selvitetty tarkemmin. Kuva: Postikortti, Lese.



Vilohemmet „Solberget” Alberga, Finland

P 28 ”Somero” vaiheita 1909-39

Kyyhkysmäki 4

1909 Rakennusmestari Hj. Väänänen osti palstan ja rakensi kallion laelle komean huvilan

- Huvila oli yksi Harakan suurimpia, 115 neliötä

1911 myynti pankkivirkamies O. Keposelle

1919 omistajaksi nuori Vilho Setälä

- Antoi huvilalle nimeksi ”Somero” (esperantoa ja tarkoittaa kesää)
- Talossa asui Arne Selinheimo, kiihkeä rauhan-
aatteen kannattaja ja Suomen Antimilitaristisen
liiton perustaja

1927 omistajaksi E. Himanen ja tekstiili-
taiteilija vaimonsa Walborg Madsen

- Talossa toimi 1930-luvulla Madsenin johtama
tekstiilikutomo



Kuva: Ote Postikorttikuvasta, Tuulikki Koivunen, Lese

P 27 – P 28 ”Somero”
Walborg Madsen-Himanen



Madsén-Himasen suunnittelema Tuomiokirkon Messukasukka

P 28 "Somero": Vilho Setälä kulttuurin monitoimiottelija

"Valokuvauksen taide" –julkaisunsa kuului alan perusopintojen oppaana 1970-luvun asti.

Julkaisi Esperanton lukukirjan vuonna 1917 ja edisti esperantoa kansainvälisen kanssakäymisen demokraattiseksi perustaksi.

Hänen kolmas vahvuutensa liittyi kädentaitoihin: julkaisussaan "Kodin taitosanakirja" otettiin useita painoksia. Kirja sisälsi havainnollisia ohjeita ja piirustuksia joka kodin välineiden tai kalusteiden valmistamiseen.

Kuvat "Valtatien varrelta" kirjasta.

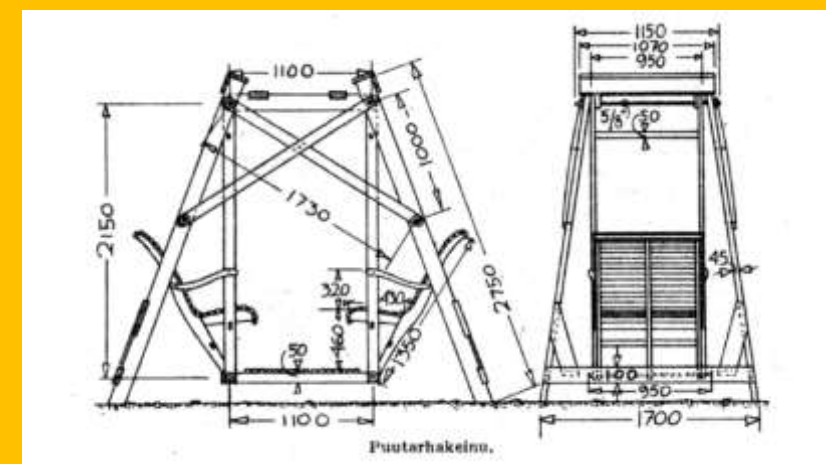
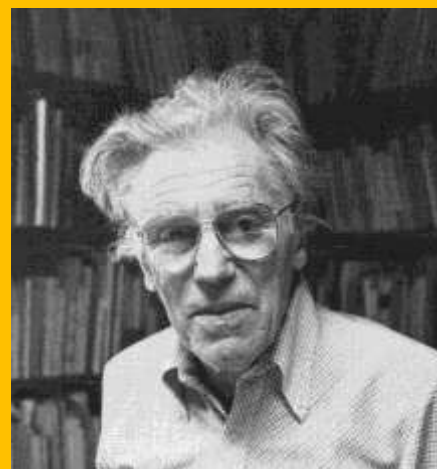

P 28 ”Somero” vaiheita 1939- Kyyhkysmäki 4

1939 Märtha Hardt osti Someron
Himasilta

- lehdessä olleen uutisen mukaan hinta oli tuolloin 150 000 mk

Tarkkaa tietoa milloin Kivimäen pientenlastenkoti aloitti Somerossa ei ole vielä saatu

- Lastenkoti oli aloittanut toimintansa jo 1925 Leppävaarassa ja saivat avustuksia Helsingin kaupungilta
- Perustajia olivat Tyyne Sainion ja Hilja Kivimäki
- Toiminta on jatkunut 1950-luvulle asti
- Sen jälkeen talossa asui vuokralaisia.

Kivimäen lastenkoti on myöhemmin antanut nimensä koko tontille



Kuva: Markku Laine, Lese

P 28: Kivimäen lastenkoti

Kyyhkysmäki 4

Kaupungin yleishyödyllisten yritysten ja laitosten määrärahat.

HS 24.4.1926

Valiokunnan ehdotus määrärahan
jakamiseksi.

Yleishyödyllisten yritysten ja laitosten tukemiseen on Helsingin kaupunki kuluvan vuoden talousarvioon varannut Smk. 720,000:—, josta summasta määrärajan kuluessa pyydettiin 50 eri tarkoitukseen yhteensä 1,301,555 markkaa. Määrärahan ehdottaa valtuuston asettama valiokunta jaettavaksi seuraavasti:

Yhteistyö 8,000, Sairaanhoidajattaret Tyynne Sainio ja Hilja Kivimäki lastenkotia varten 5,000, Yhdistys Koteja kodittom-

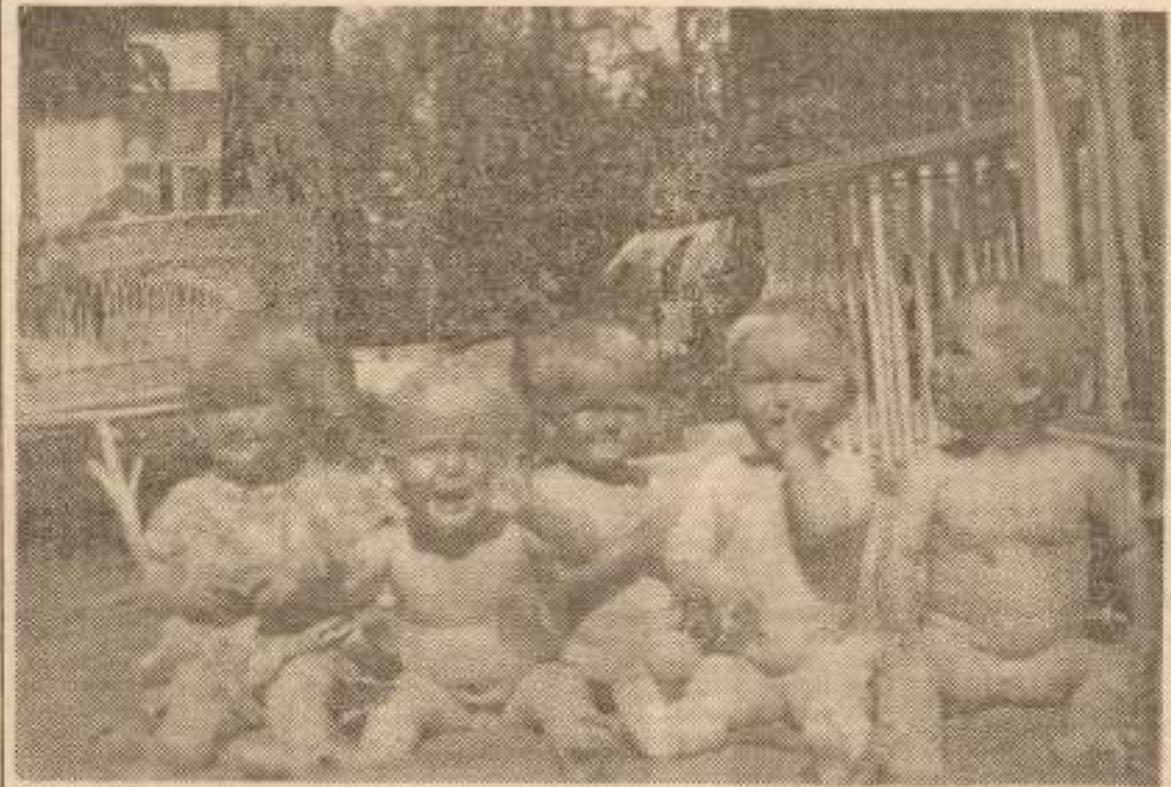

LEPPAVAARASSA SIJAITSEVA KIVIMÄEN PIENTENLASTEN KOTI täytti viime kuun loppupäivinä 25 vuotta. Kodin perustaja ja sen johtajatar neljännesvuosisadan aikansa on ollut neiti Hilja Kivimäki, joka päivin ja öin on saanut tehdä työtä parin-kolmenkymmenen hoidokkinsa huoltamiseksi. Monet hoidon tarpeessa olevat pienokaiset, jopa tuhanteen nouseva parvi ovat tässä kodissa saaneet osakseen lämmintä rakkautta. Lapset on tuotu kotiin etupäässä vastasyntyneinä ja heitä on hoidettu siellä aina kahden tai kolmen vuoden ikänsiksi. Varojen puutteen ja monenlaisten muiden vaikeuksien keskellä taistelllessaan on lastenkoti suuresti helpottunut mm. Helsingin kaupungin työtä kodittomien lasten huoltamisessa. Kuvassa onnellisen kodin onnellisia pienokaisia pihanurmikolla kesäiseen aikaan päivää paistattelemassa. 31. 3. 50.

P 28: Someron loppuajat

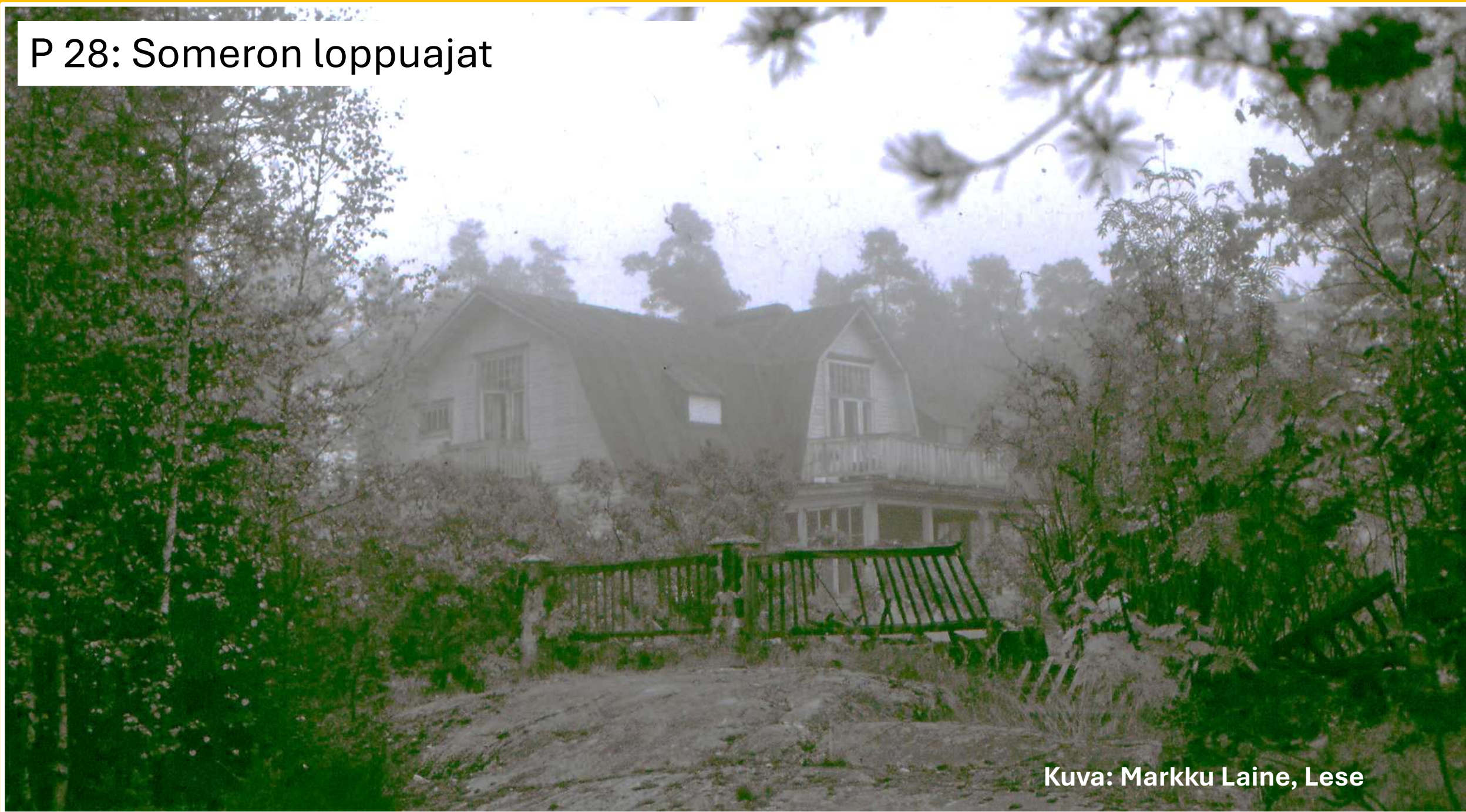

Kuva: Markku Laine, Lese

Rajatien ”lankkuraput” jyrkässä kalliorinteessä nyk. Kyyhkysmäelle



Kuva: Markku Salmi, Lese

Paula Saarinen ja Y. P. I. Kaila ovat kuvailleet ”vankkoja lankkuportaita” kalliolle Rajatiellä.

Heidän mukaansa oli tehty kartanonherra af Heurlinille, kun hän kulki kartanolta kävellen tätä reittiä asemalle.

Askelmia oli Paulan mukaan noin 15 kpl.

Portaiden pohjaksi tehdyt kiveykset ovat yhä vieläkin maastossa tallella.

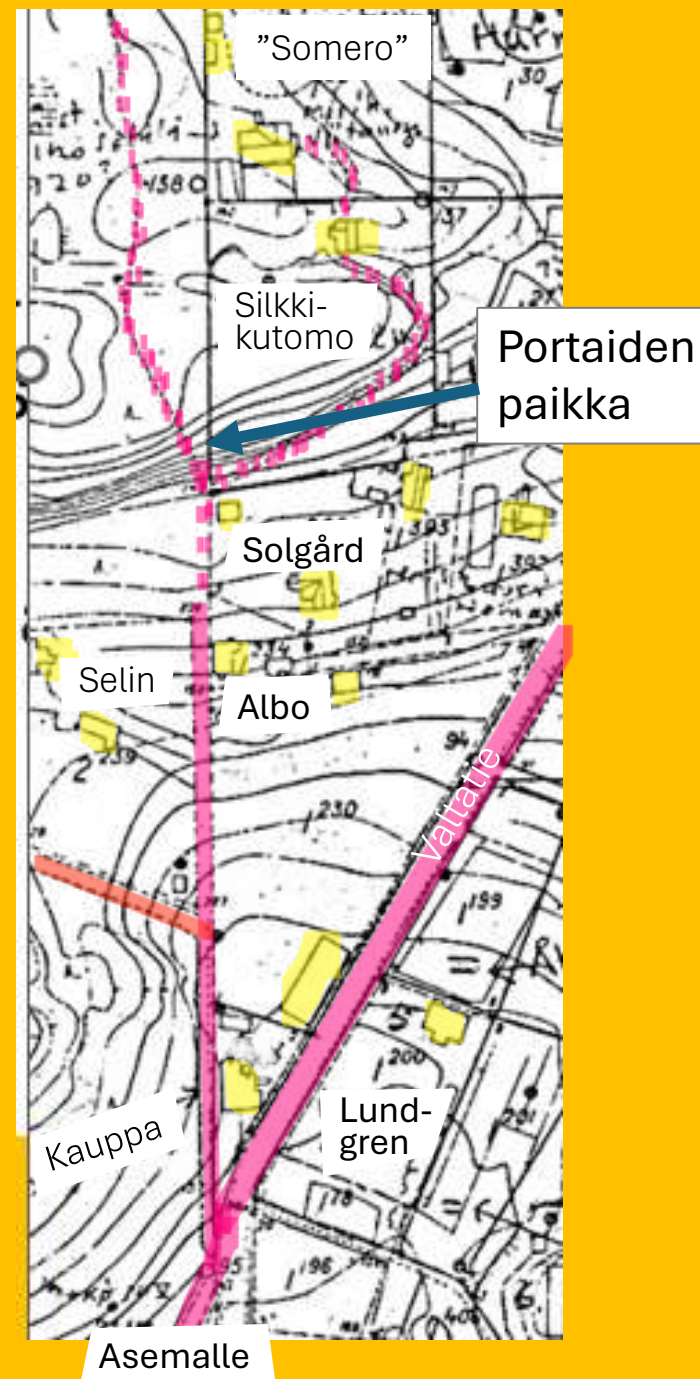

P 37 Hakkarainen (1) Kyyhkysmäki 3

August ja Selma Sirola
ostivat palstan 1910

- Palstalla oli lukuisia,
lyhytaikaisia omistajia.

1926 vaatturi Antti
Hakkarainen ja vaimo
Lydia ostivat palstan ja
rakensivat sille talon
1928.

Talossa toimi pukimo ja
antikvaarinen kirja-
kauppa.



Kuva: Markku Laine, Lese

P 29: Hakkarainen (2) Lintuvaarantie 26



Kuva: Markku Laine, Lese



Kuva: Markku Laine 1979, Lese

Linnoitusupseeri J. K. Sakovitz osti palstan 1910 ja myi sen 1919 tullivartija Hurmeelle. Huvilan rakentajasta ei ole tietoa, mutta 1928 asukasluettelon mukaan Siiri Hurme asui palstalla.

Hakkarainen osti palstan 1930 asuessaan silloin jo läheisellä läheisellä palstalla P 37.

P 36 Salmelat Lintuvaarantie 28

Kivenhakkaaja Eino Salmela ja Martta Salmela-Järvinen ostivat palstan ja rakensivat sille Einon vanhempien kanssa talon 1910

- Eino loukkaantui työtapaturmassa kivilouhoksella
- Talo siirtyi Einon vanhemmille jotka joutuivat myymään sen
- Tehtailija Juho Pauni osti palstan 1922.



Salmelan talo, etualalla Einon vanhemmat. Kuva: Martta Salmela-Järvinen

P 36: Paunin pukimo
Lintuvaarantie 28

Juho Paunin "Albergan pukimo" toimi talossa 1922-1923. Pukimo teki lähinnä suojeluskuntapukuja mutta myös siviilivaatteita ja -asusteita.

Paunilla oli kaksi myymälää Helsingissä. Pukimossa työskenteli parikymmentä ompelijaa, jotka majoitettiin talon yläkertaan ja naapurihuviloihin.

Ompelimon rakennus paloi vuonna 1923.

JUHO

PAUNI

**NAISTEN JA HERRAIN
PUKIMO**

Valmiita pitkiä
ja puolipalttoita,
pukuja, housuja,
pikeeliivejä y.m.

Yrjönkatu 4 Hallitusk. 17

Puh. 8954

Puh. 1785

PUKUTEHDAS

Alberga, puh. 54

(S. 2827) 11385



Paunin sotilaspukimo Salmelan talossa. Kuva EKM

P 36: Kurikan kasarmit Lintuvaarantie 28

Paunin jälkeen palsta siirtyi Emil Nojoselle ja Jalo Saloselle. He perustivat sille yhdessä Frans Kurikan kanssa osakeyhtiön ”Asuntola Albergassa” 1926.

Yhtiö rakennutti 1928 kaksi vuokrataloa eli ”Kurikan kasarmit”

- Talo 1: 16 huonetta, 120 m²
- Talo 2: 14 huonetta, 98 m²



Kuva:
Markku Laine, Lese



Kurikan kasarmit, kuva: Markku Laine, Lese

Sarjayrittäjä Eemi Nojonen

Kumppaneita: Frans Kurikka ja Jalo Salonen

- Palstakauppaa
- Osakeyhtiö Asuntola Albergassa
- Albergan Auto Oy:n perustaja ja osakas 1925-1927
- Albergan Halko- ja puutavaraliike
- Huonekaluliike ja -korjaamo



Kuva: EKM



Hankkikaa nyt
2.hengen
vuodesohva

erikoishintaan
alkaan 8.500:=-
kankaiden laadusta riippuen

Valmistamme myös asiakkai-
den omista kankaista

Suoritamme kaikenlaisia verhoilutöiden korjauksia, myös asiakkaan kotona
KANNATTAA KÄYDÄ TUTUSTUMASSA VUODESOHVAAMME
Tiedustelut ja tilausten vastaanotto myös iltaisin ja sunnuntaisin

E. NOJONEN LEPPÄVAARA, RAJATIE 34

Kuva Lese

Alberga

192

Albergan Halko- & Puutavaraliike

NOJONEN & SALONEN

Puhelin 94 & 50

Kuva Lese

P 39: Eloranta, myöh. Iso-Elanto Lintuvaarantie 30

Voitto Eloranta osti Koskiselta 1910
palstat 38, 39 ja 40 sekä Mäkelältä
Suontauksen tilan

- Eloranta oli toimittaja ja sosiaalidemokraattien kansanedustaja
- Eloranta oli Wuolijoen veljesten kaveri
- Elvira Willman-Eloranta oli kirjailija ja Sorbonnen maisteri
- Eloranta rakensi huvilan palstalle 39
- Elorannat perustivat kauppapuutarhan Suontauksen tilalle
- Elorannat joutuivat myymään maansa ja rakennukset 1913 ja muuttivat pois Leppävaarasta
- Kiinteistölle avattiin 1924 Iso-Elanto

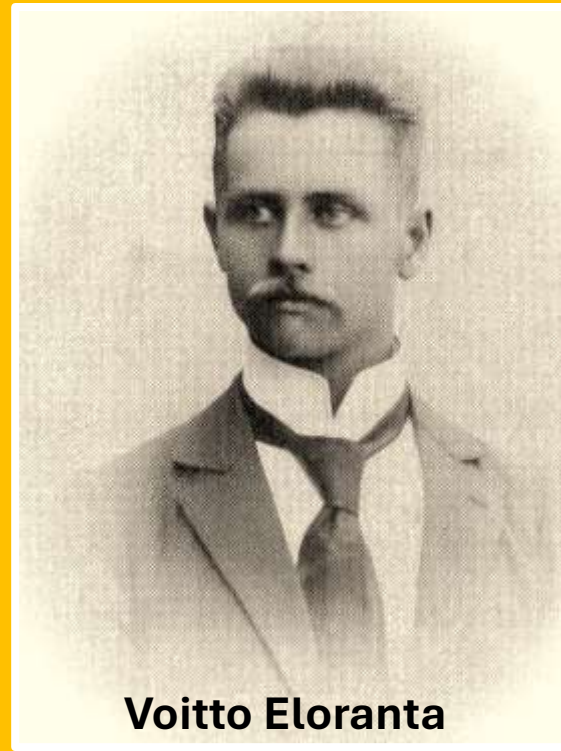

Voitto Eloranta



Elvira Willman-Eloranta

Elvira ja Voitto Eloranta siirtyivät
kansalaissodan lopulla
Neuvostoliittoon

- Voitto eteni punaupseeriksi, joka teloitettiin 1922 syytettynä ns. Kuusisen klubin murhista
- Elvira kuoli vankilassa 1925

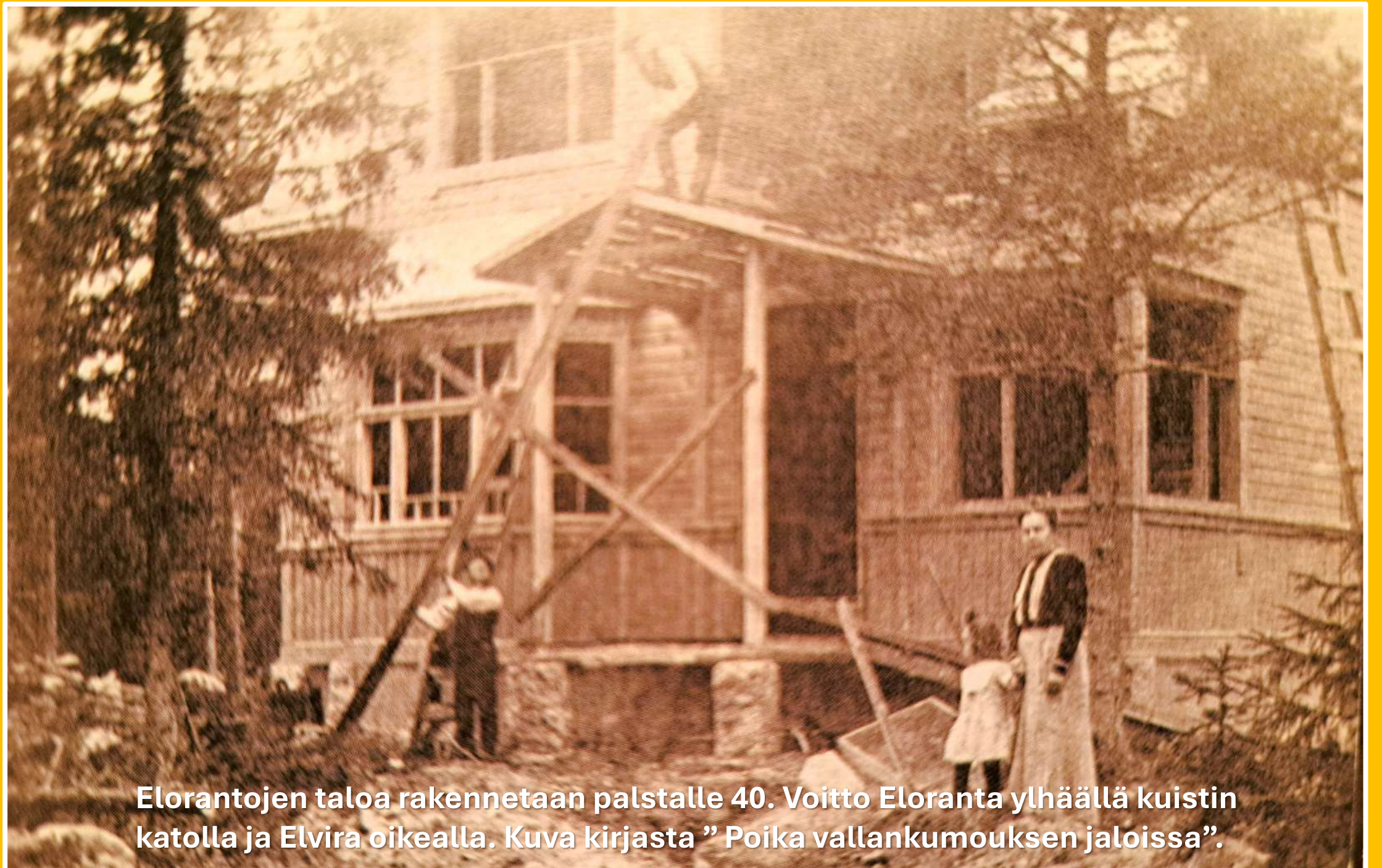

Elorantojen taloa rakennetaan palstalle 40. Voitto Eloranta ylhäällä kuistin katolla ja Elvira oikealla. Kuva kirjasta ”Poika vallankumouksen jaloissa”.

P 39: Iso-Elanto

Lintuvaarantie 30

Töölön Työläisten Kauppa Oy

- Ensimmäinen osuusliike
- Avasi myymälän Lindqvistin kaupan tiloissa Vanha maantie 3:ssa sekä työväentalolla

Elanto osti konkurssiin menneen Töölön kaupan ja avasi 1924 myymälän Elorannan huvilassa, jossa se toimi vuoteen 1975 asti

- Iso-Elanto oli virallisesti sekataivaramyymälä nro 49
- Kaupan oli elintarvikkeita, rakennustarvikkeita, lyhyttavaraa jne.



**Ison-Elannon avajaiset 1924,
kuva: HOK-Elanto**



Kuva: Paula Scharabaika



Ison-Elannon myyjättäriä ja Ester Toivonen,
Miss Eurooppa 1934, kuva: Paula Saarinen

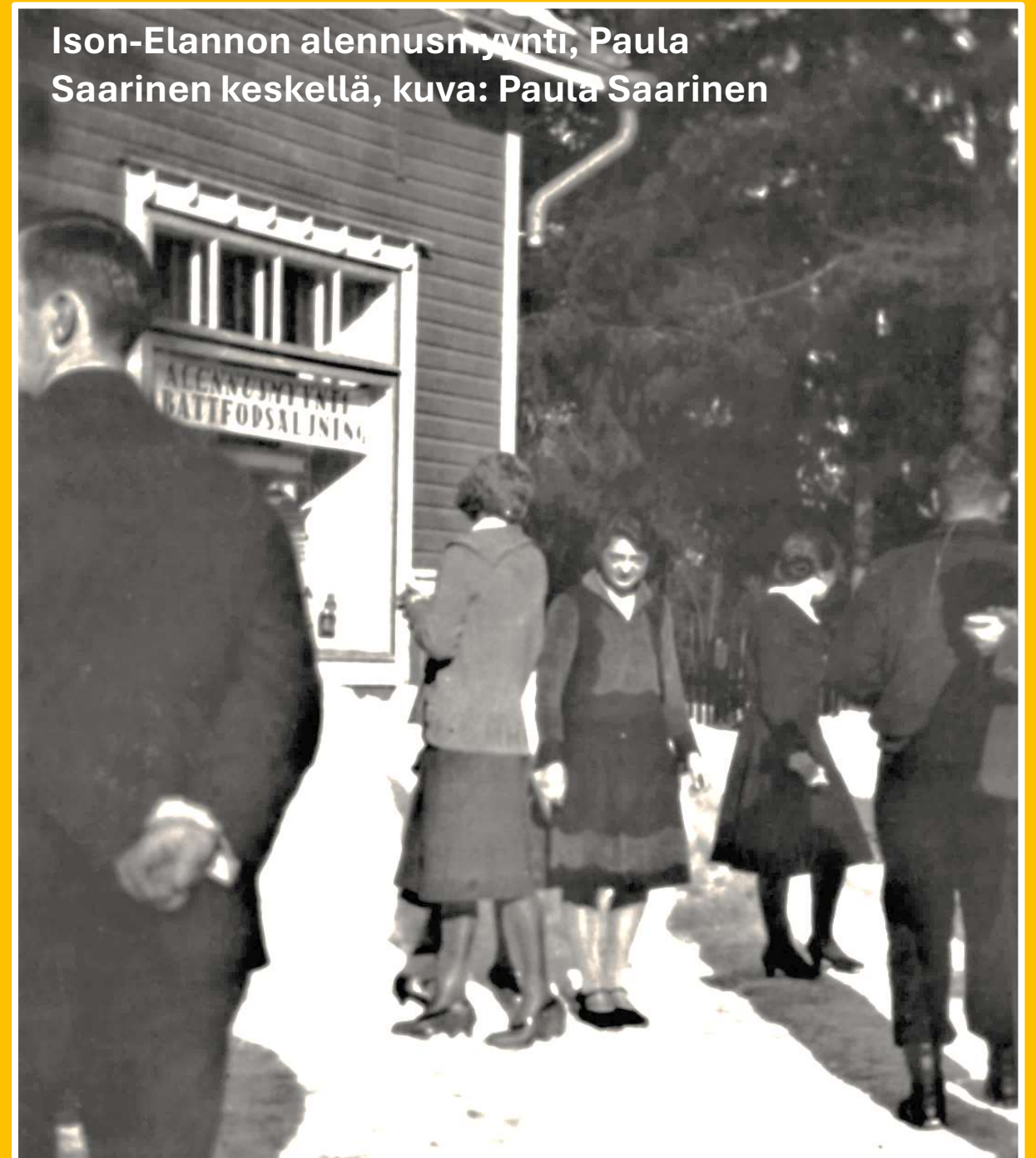

Ison-Elannon alennusmyynti, Paula
Saarinen keskellä, kuva: Paula Saarinen

Iso-Elannon
myyjättäriä
myymälän
kuljetus-
rattailla

Paula Saarinen
(o.s. Scharabaika)
istumassa
edessä
vasemmalla

Muut
tunnistamatta



Kuva: Paula Saarinen



Iso-Elanto, kuva EKM

P 39: Miss Eurooppa 1934 Ester Toivonen



Mitä
tärkeämpi
tehtävä

sen vireämpi täytyy olla ajatuksen, sen täydellisemmin on tehtävään keskityttävä, jotta se onnistuisi.

Klubi 7 antaa ajatuksille vireyttä, se terästäää, se auttaa keskittymään, joten se on veraton apu työssä. Se antaa tupakoitsijalle juuri sen virkistävän sävöksen, jota hän tarvitsee niin työssä kuin lepohetkinäkin.

25 kpl 4,-
20 kpl 3:25
P. C. RETTIG ja Kumpp.

KLUBI 7
piristää!

Kuva: Toivonen-Siirala



Kuva: Toivonen-Siirala



Liiketoimintaa Iso-Elannon lopettamisen jälkeen Kuva: Markku Salmi, Lese



Iso-Elanto ennen purkamista. Kuva: Tapio Värjölä

Käytetyt lähteet

- Leppävaara-seuran kuva- ja dokumenttiarkisto
- Kansalaismuistipiirin facebook-aineistot
- Juhani Kinnusen moniste 2008: Palstatilojen muodostuksia ja omistusolojen muutoksia Bergansin perintötilan metsäpalstalla Lintuvaarassa n. vuosina 1907-1926
- Valtatien varrelta. Tarinoita ja kuvia Leppävaarasta ja Harakasta. Leppävaara-seura ry 2015
- Henkikirjat 1900-1920
- Kansalliskirjaston digitaaliset aineistot
- Sanomalehtihaku
- Albergan puhelinluettelot 1914-1931

Kuvissa käytettyjen tietojen lähteiden lyhenteet:

EKM = Espoon kaupungin museo, HLM = Helsingin kaupungin museo, LeSe = Leppävaara-seura ry



**Kivimäen lastenkodin aitaa.
Kuva: Gunvor Sundell/Lese**